

22 23 バッグ2種

No.22 材料

土台布…こげ茶先染め50×30cm・アップリケ用布…大島紬のスクラップ布を使用、ふた…ツイード(タブを含む)35×30cm、中袋50×30cm、幅1.5cmDカン2個、ナスカンつきショルダー1組、直径1.5cmマグネットボタン1組、直径2cmくるみボタン1個、接着芯適宜

作り方

ふたを作り、本体後側2cm下にDカントブを挟んでまつり、内側も袋口にまつりしっかりさせる。

No.23 材料

本体…大島紬(持ち手、ショルダー含む)145×35cm、中袋55×35cm、30cm丈ファスナー1本、Dカントブ・幅2cmナスカン各2個、接着芯適宜

作り方

図を参照

No.22 配置図 本体(中袋同寸)

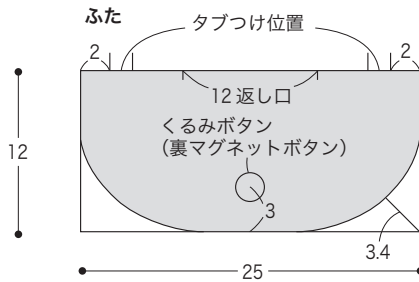
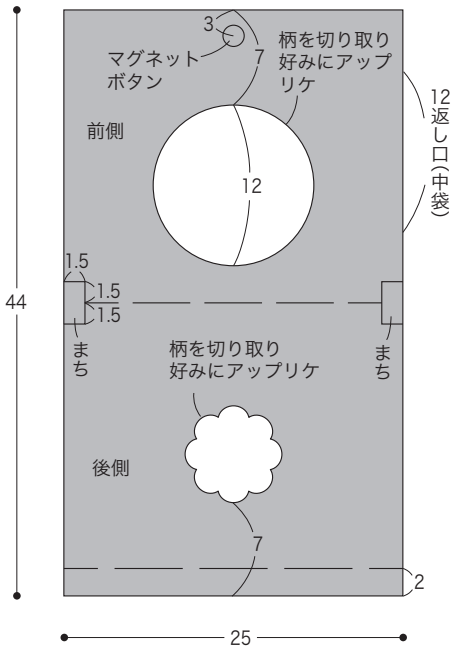

タブ(2枚)

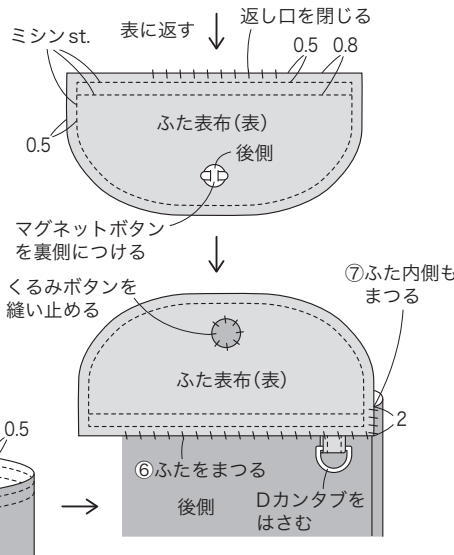
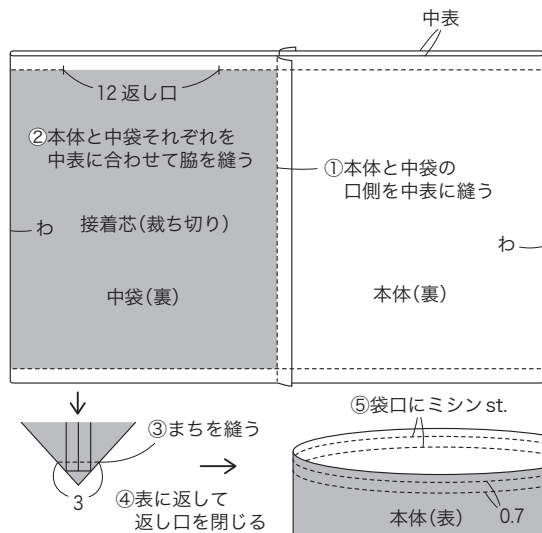
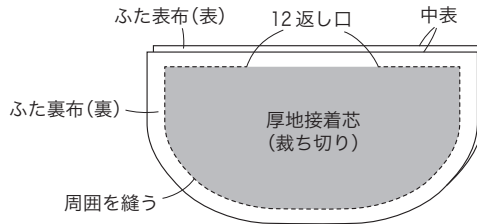
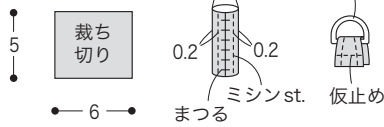

でき上がり図

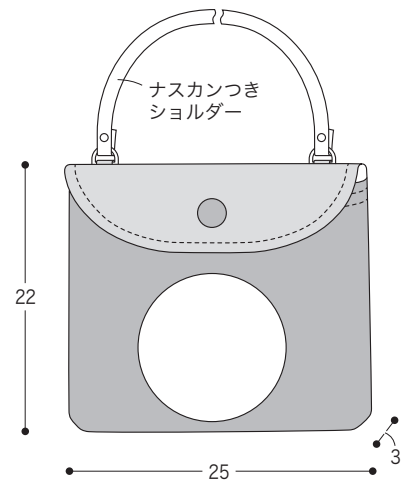

No.23 配置図 本体(中袋同寸)

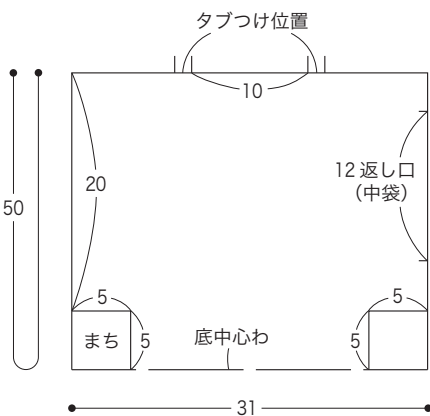

持ち手(2枚)

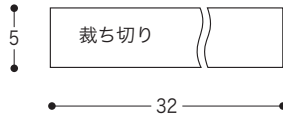

ショルダー

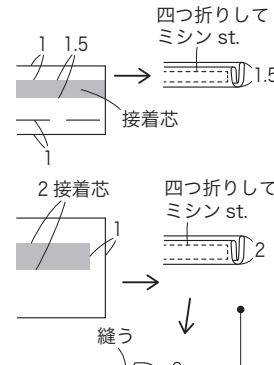
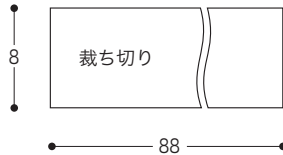

※反対側も同様に縫う

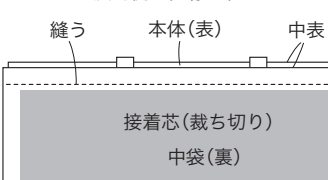
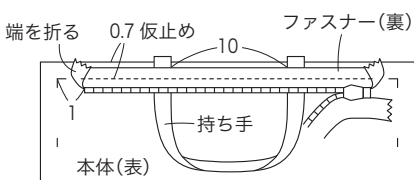

※表に返して袋口にミシンst.

※仕立て方は②を参照

でき上がり図

