

マウス用リストレスト配置図 前側

※前側と同じサイズの中袋(クッション)を作る

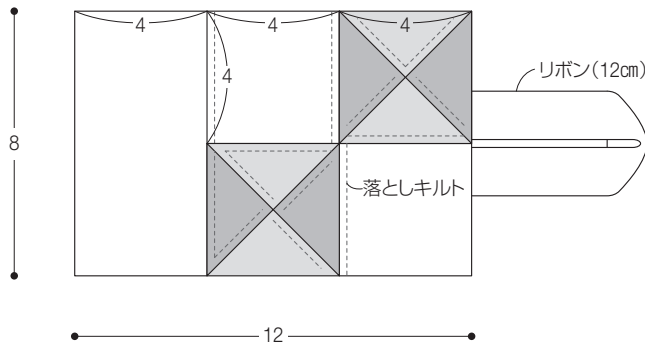

後側

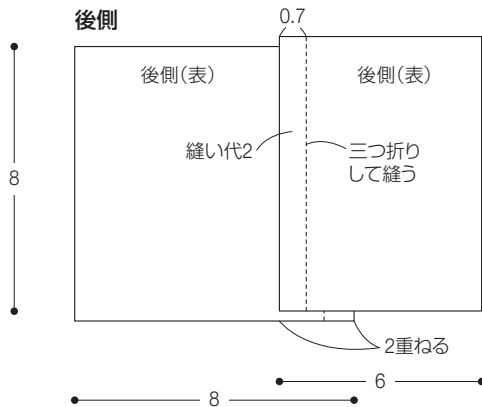

58

リストレスト

…キルトジャパン2021年1月号冬 p.64

リストレスト

* 材料

(キーボード・マウス用各1個分)
パッチワーク用布…スクラップ布を使用、後側…40×25cm、中袋(クッション)用生地・接着キルト綿各40×25cm、幅1.5cmリボン28cm、詰め綿・ペレット各適宜

* 作り方

(キーボード・マウス用共通)

- ①パッチワークをして表側を作り、裏に接着キルト綿を貼る。当て布を重ねてキルティング。
- ②後側2枚の端をそれぞれ三つ折りして縫う。
- ③表側と後側を中表に合わせてリボンをはさんで仮止めし周囲を縫い、表側に返す。
- ④中袋(クッション)を表側と同じサイズを作り、中にペレットを薄く敷き詰めるように入れて、ペレットの上に綿を詰めて綿入口を閉じる。
- ⑤中袋(クッション)を③に入れる。

キーボード用リストレスト配置図 前側

※前側と同じサイズの中袋(クッション)を作る

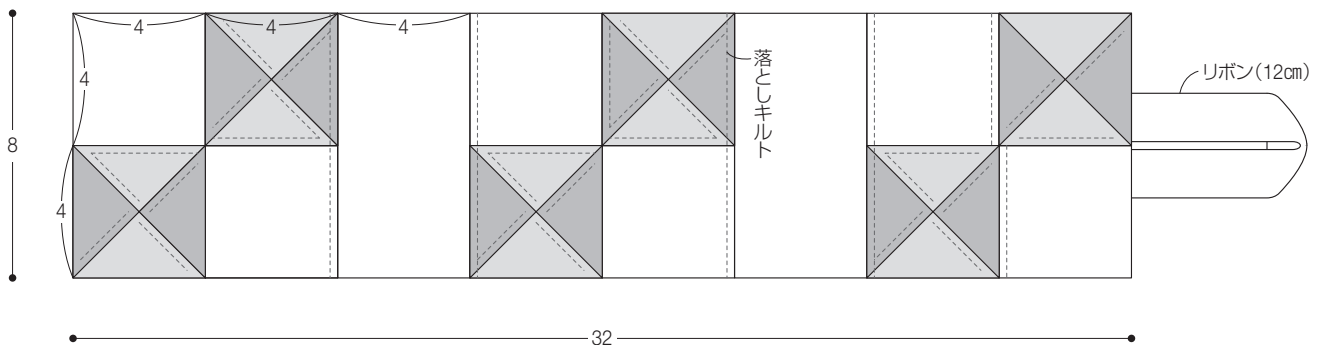

後側

