

手帖 手づくり

Tezukuri Techo



撮影/ 蜂巣文香

アイデアの逸品 2014年8月 初秋号 Vol.02

カードケース

深山 実枝子

■ でき上がりサイズ

10×14.5cm

■ 材料

表布用プリント… 30×20cm、内側・ポケット用無地… 95×30cm、接着芯… 30×20cm、直径2cm スナップ… 1組

■ 作り方

図を参照してポケット5枚 (A～E) を折りたたむ。ポケットBとC、DとEの㊦ラインを縫っておく。内側布にポケットAを㊦ラインで縫いつけ、BとC、DとEを㊦ラインで縫っておく。図を参照して内側布にそれぞれを順番に重ねながら㊦～㊧ラインと端を縫い、内側を完成させる。表布と内側布を中表に合わせ、返し口を残して周囲を縫う。表に返して返し口をとじ、周囲にミシンステッチをかける。ふた部分を折り、スナップをつける。

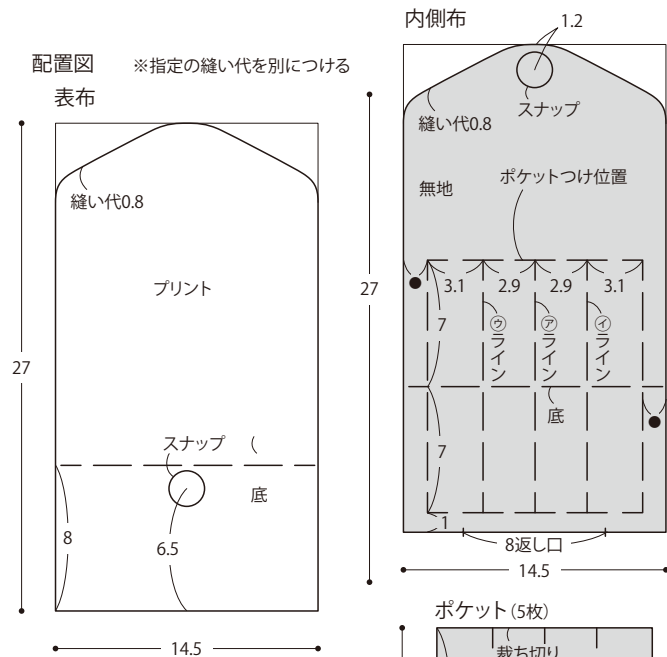

1. ポケットA～Eを作る

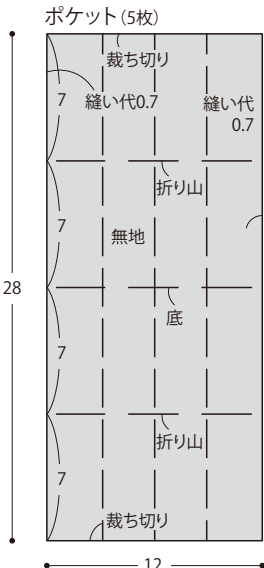
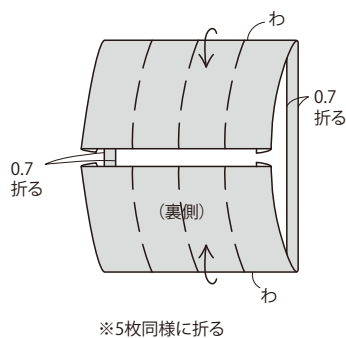

2. 内側布にポケットを縫う

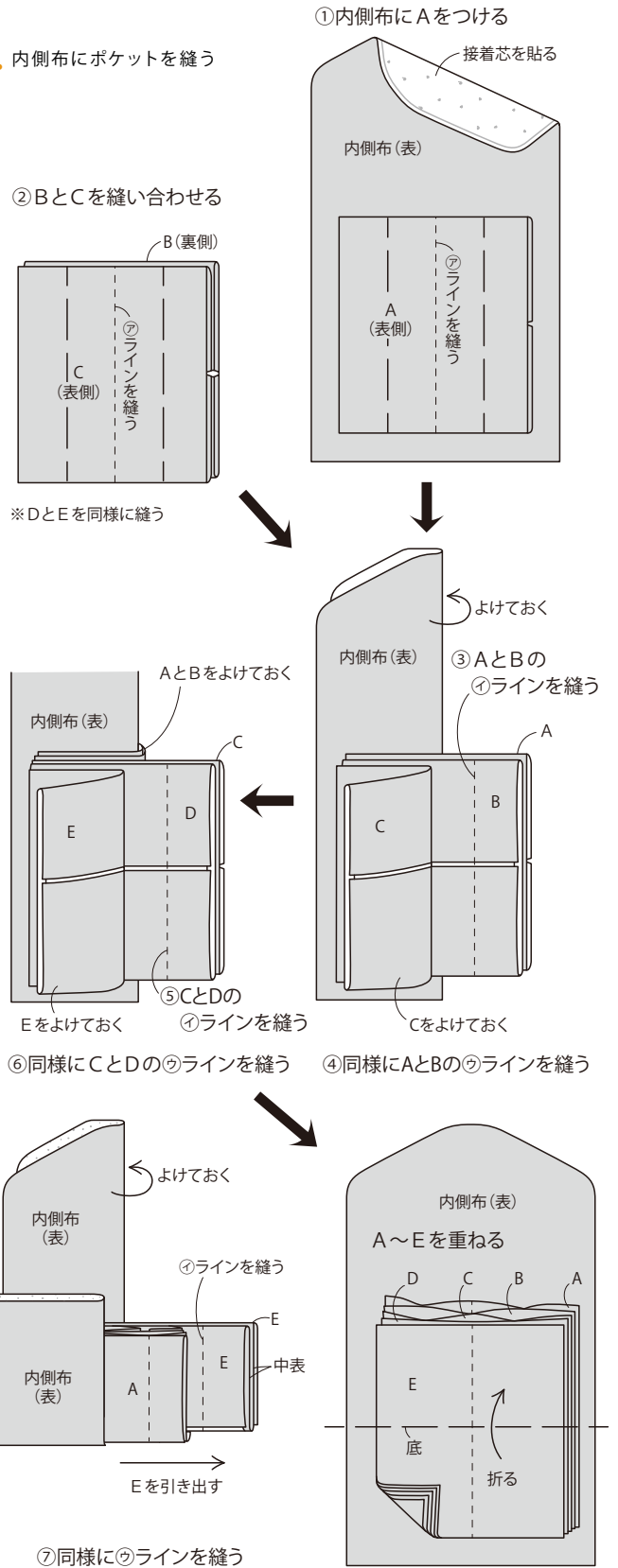

手帖 手づくり

Tozukuri Techo

アイデアの逸品 2014年8月 初秋号 Vol.02

カードケース

深山 実枝子

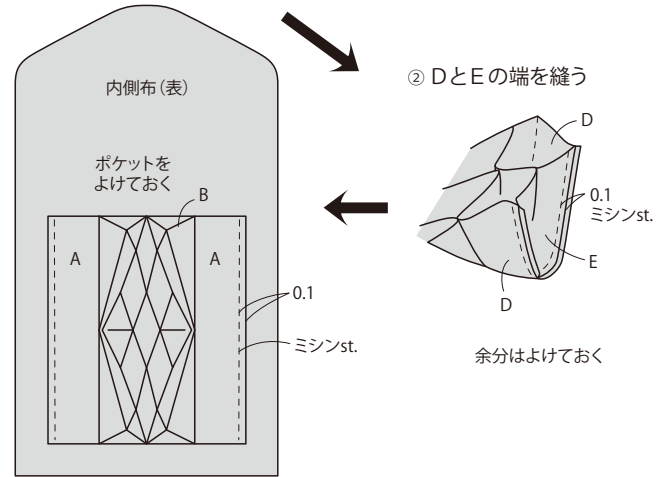
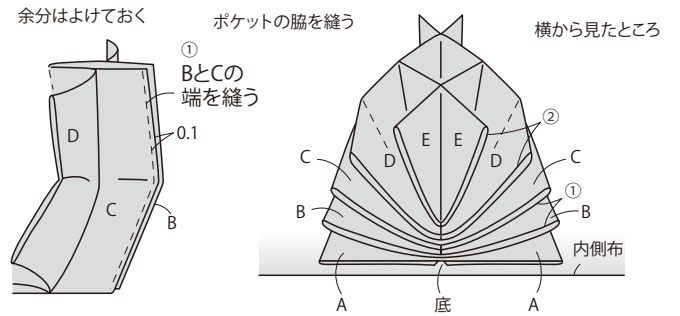

3. 表布と内側布を中表に縫う



4. 表に返して周囲にミシンst.する

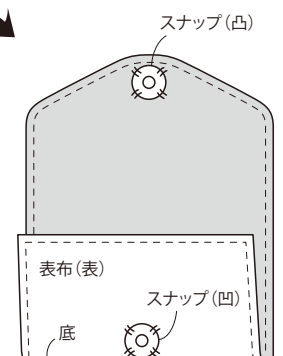
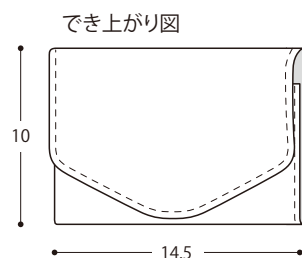
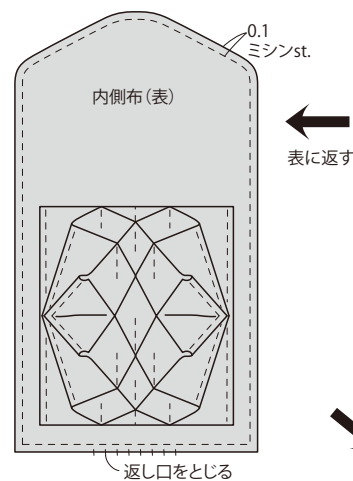

手帖
手づくり

Tezukuri Techo

[実物大型紙]

