

手帖 手づくり

Tezukuri Techo

アイデアの逸品 2017年5月 初夏号 Vol.13

ジグザグ飾りのWファスナーポーチ

菅原 順子



撮影/白井由香里
スタイリング/田中まき子

■ でき上がりサイズ

約 11×19cm

■ 材料

本体表布用紫ストライプ… 25×30cm、本体裏布用英字プリント… 25×30cm 内側布用リバーシブル無地… 25×30cm 内ポケット用英字プリント… 50×25cm ジグザグ飾り用黄プリント… 50×8cm 接着キルト綿… 25×30cm 18cm 丈ファスナー…紫・グリーン各1本 幅 0.7cm 山道テープ…46cm 直径 0.6cm ボタン…18個 直径 1.5cm スナップボタン…2組 幅 1.5cm 縫い代始末用テープ…60cm

■ 作り方

図を参照してジグザグ飾りを作る。本体表布の裏側に接着キルト綿を貼り、表側にジグザグ飾りを重ねて縫う。その縫い目の上にジャバラテープを縫いとめ、ボタンを縫いとめる。本体表布と裏布を中表に合わせ、上下にそれぞれファスナーの片側を挟んで縫う。内側布と内ポケット布でファスナーのもう一方を挟んで縫う。内ポケットにスナップをつける。本体と内側布を中表に合わせて脇を縫い、縫い代を縫い代始末用テープで始末する。開けたファスナーから表に返し、底中心にミシンステッチをする。

※すべて裁ち切り

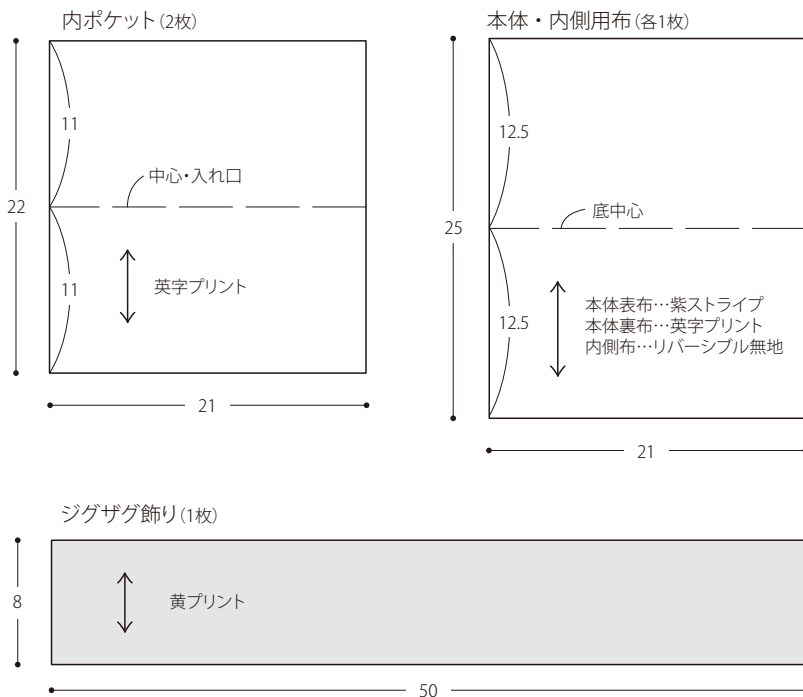

1. ジグザグ飾りを作る

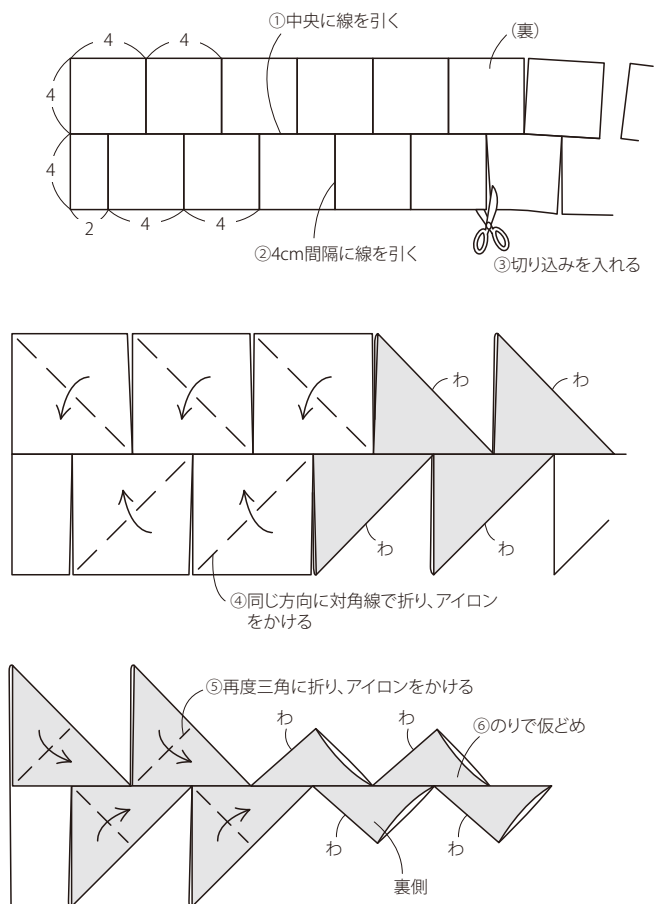



アイデアの逸品 2017年5月 初夏号 Vol.13

ジグザグ飾りのWファスナーポーチ

菅原 順子

2. 本体にジグザグ飾りを縫う

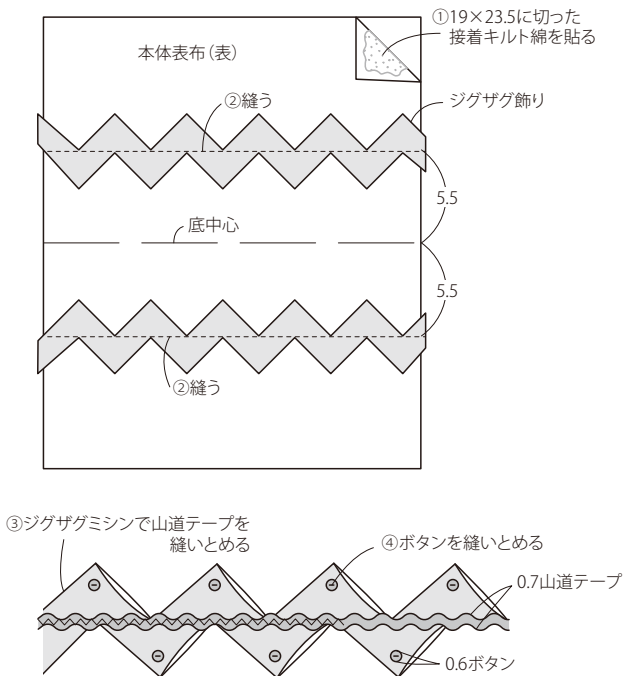

3. ファスナーをつける

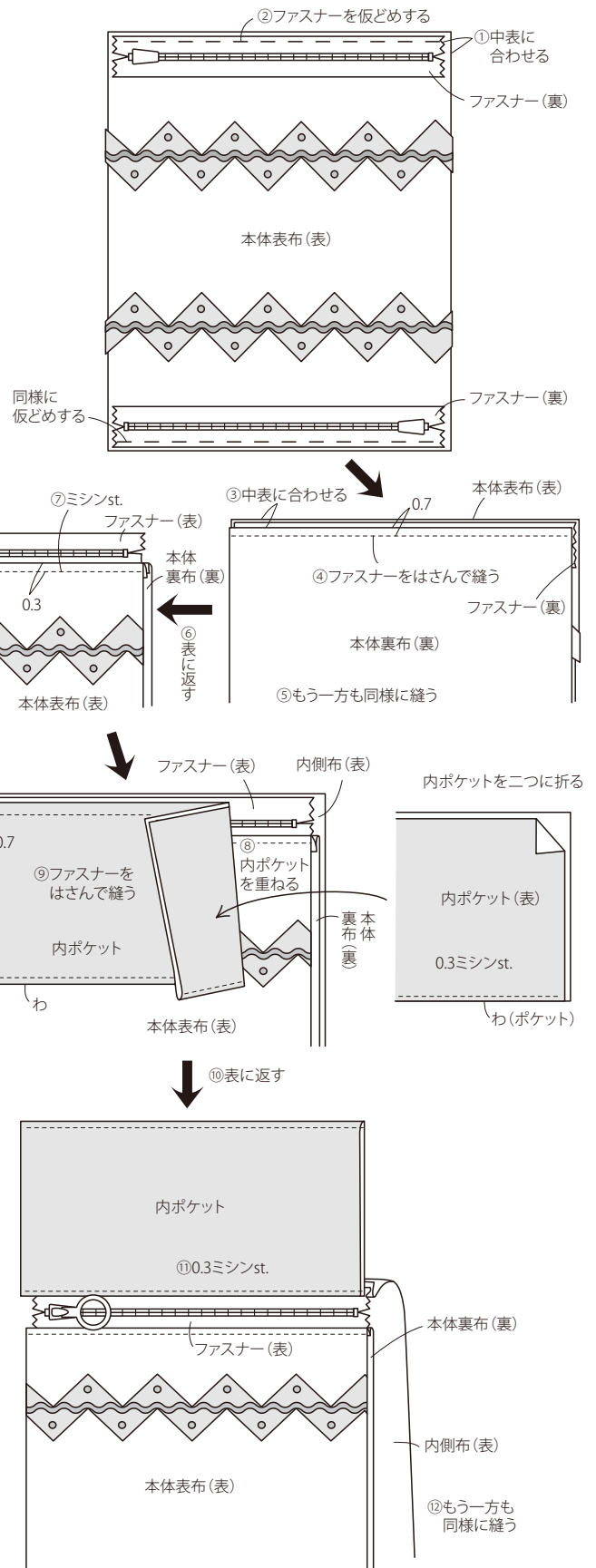



アイデアの逸品 2017年5月 初夏号 Vol.13

ジグザグ飾りのWファスナーポーチ

菅原 順子

4. 内ポケットにスナップをつける

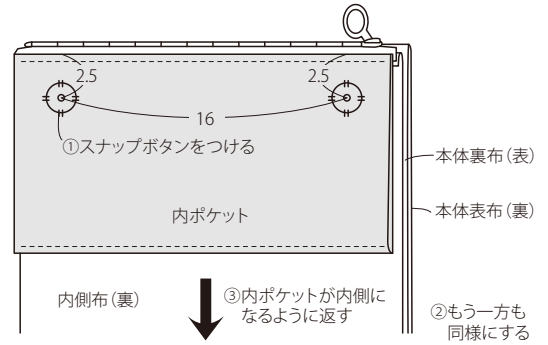

5. 脇を縫う

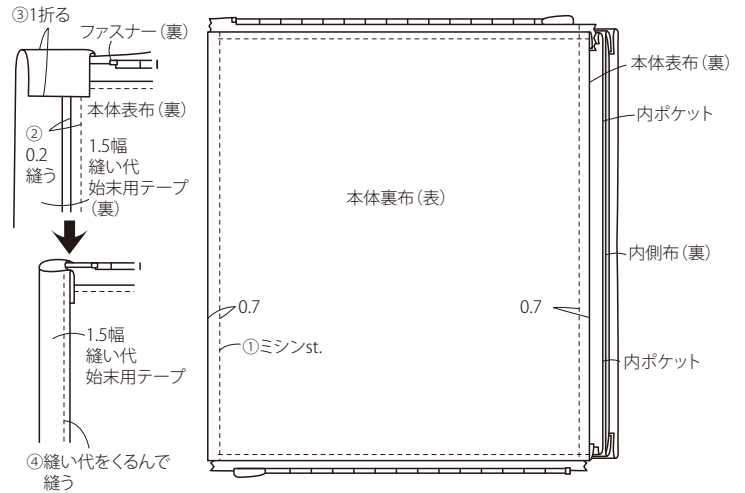

6. 底を縫う

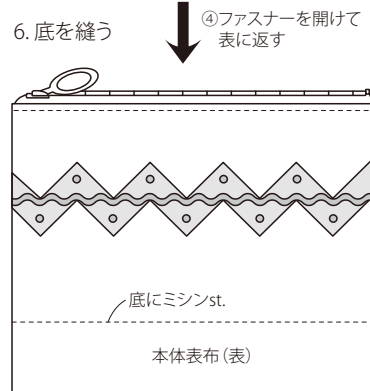

でき上がり図

