

手帖 手づくり

Tezukuri Techo

アイデアの逸品 2018年8月 初秋号 Vol.18

おさんぽバッグ

菅原 順子



撮影/白井由香里
スタイリング/田中まき子

■ でき上がりサイズ

28.5×23×5 cm

■ 材料

本体用ストライプ柄… 50×35cm 本体用黄色・黄緑サークル柄…各
35×20cm 中袋用ドット柄… 35×40cm 3.5cm 幅リボン… 40cm 直径
1.5cm マグネットボタン… 1組 直径5cm 飾りボタン… 2個

■ 作り方

各パーツの布を裁つ。A・B・B'・A'の順につなぎ合わせて本体を作る。中表に合わせて脇を★印まで縫う。◎を中表に合わせて縫い、三角部分のみ表に返す。まちを縫う。中袋2枚を中表に合わせ、返し口を残して脇と底、まちを縫う。中袋の袋口と本体の△部分を中表に合わせて縫い、返し口から表に返して形を整え、返し口を閉じる。持ち手とマグネットボタン、飾りボタンをつける。

1. 本体を作る

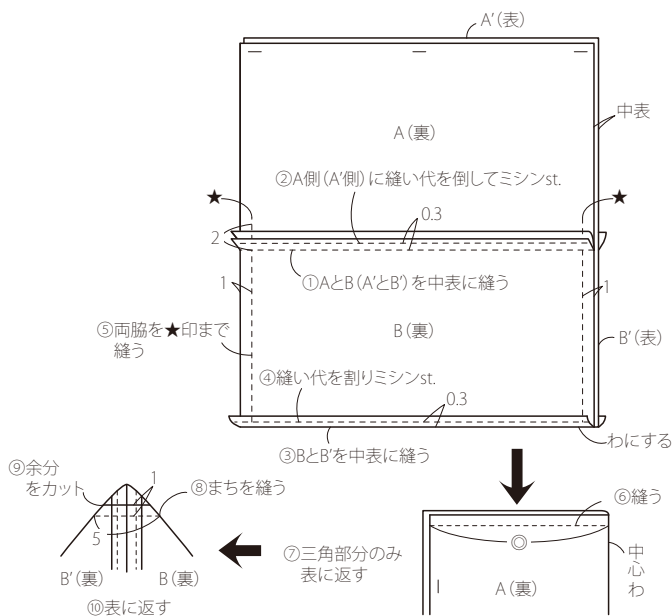

2. 中袋を作る

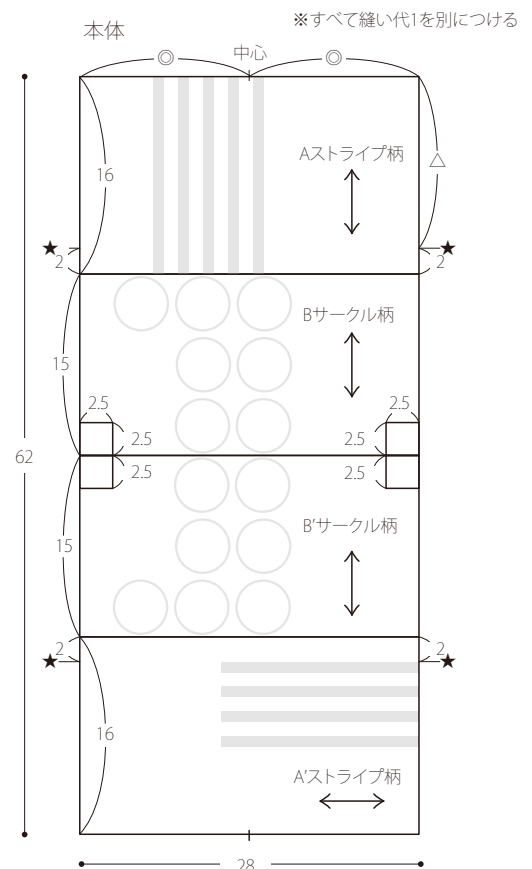
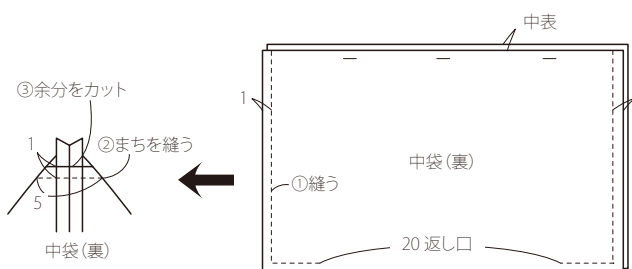

中袋(2枚)

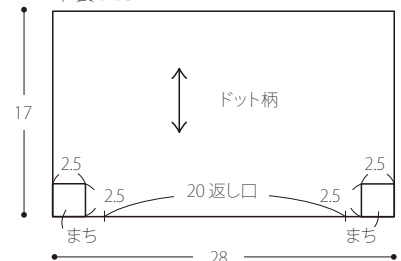



アイデアの逸品 2018年8月 初秋号 Vol.18

おさんぽバッグ

菅原 順子

3. 本体を作る

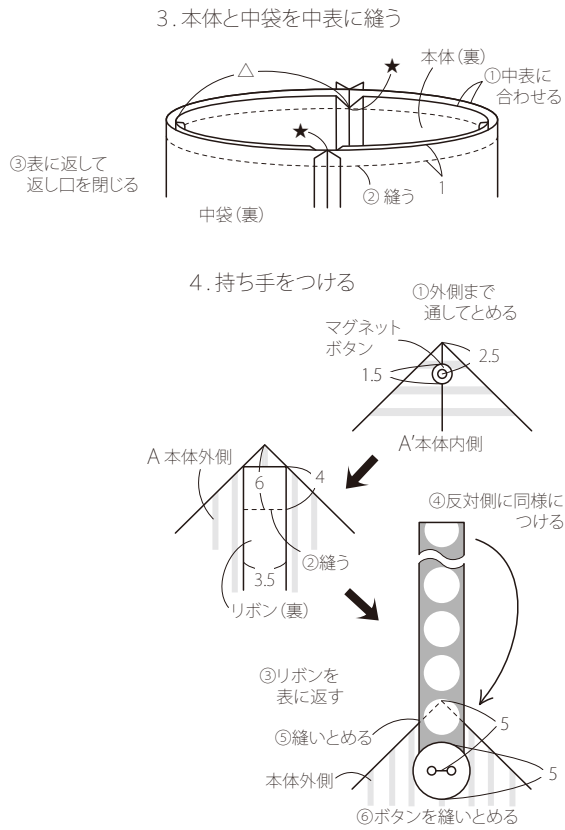

でき上がり図

